

**SPECYFIKACJE TECHNICZNE
WYKONANIA I OBIORU ROBÓT BUDOWLANYCH**

**ROBOTY W ZAKRESIE INSTALACJI ELEKTRYCZNYCH
WEWNĘTRZNYCH
(Kod CPV 45311000-0)**

**ROBOTY W ZAKRESIE PRZEWODÓW INSTALACJI
ELEKTRYCZNYCH**

**ROBOTY W ZAKRESIE MONTAŻU OPRAW, OSPRZĘTU, URZĄDZEŃ I
ODBIORNIKÓW ENERGII ELEKTRYCZNEJ**

SPIS TREŚCI

1. CZĘŚĆ OGÓLNA	3
1.1. Nazwa nadana zamówieniu przez zamawiającego	3
1.2. Przedmiot ST	3
1.3. Zakres stosowania ST	3
1.4. Przedmiot i zakres robót objętych ST	3
1.5. Określenia podstawowe, definicje	4
1.6. Ogólne wymagania dotyczące robót	5
1.7. Dokumentacja robót montażowych	6
1.8. Nazwy i kody	6
2. WYMAGANIA DOTYCZĄCE WŁAŚCIWOŚCI MATERIAŁÓW	6
3. WYMAGANIA DOTYCZĄCE SPRZĘTU, MASZYN I NARZĘDZI	13
4. WYMAGANIA DOTYCZĄCE TRANSPORTU	13
5. WYMAGANIA DOTYCZĄCE WYKONANIA ROBÓT	14
6. KONTROLA JAKOŚCI ROBÓT	16
7. WYMAGANIA DOTYCZĄCE PRZEDMIARU I OBMIARU ROBÓT	17
8. ODBIÓR ROBÓT	17
9. PODSTAWA ROZLICZENIA ROBÓT	18
10. DOKUMENTY ODNIESIENIA	19

Najważniejsze oznaczenia i skróty:

ST — Specyfikacja Techniczna

SST - Szczegółowa Specyfikacja Techniczna

ITB - Instytut Techniki Budowlanej

PZJ - Program Zabezpieczenia Jakości

1. CZĘŚĆ OGÓLNA

1.1. Nazwa nadana zamówieniu przez zamawiającego :

SALA WIEJSKA – ROZBUDOWA W DRAWSKIM MŁYNIE

1.2. Przedmiot ST

Przedmiotem niniejszej specyfikacji technicznej (ST) są wymagania dotyczące wykonania i odbioru robót związanych z układaniem i montażem elementów instalacji elektrycznej (układanie kabli i przewodów, montaż osprzętu i opraw) w obiektach kubaturowych oraz obiektach budownictwa inżynieryjnego. Specyfikacja nie obejmuje robót elektrycznych niskoprądowych.

1.3. Zakres stosowania ST

Specyfikacja techniczna standardowa (ST) stanowi podstawę opracowania specyfikacji technicznej szczegółowej (SST), stosowanej jako dokument przetargowy i kontraktowy przy zlecaniu i realizacji robót wymienionych w pkt. 1.2.

Projektant sporządzający dokumentację projektową i odpowiednie szczegółowe specyfikacje techniczne wykonania i odbioru robót budowlanych może wprowadzać do niniejszej standardowej specyfikacji zmiany, uzupełnienia lub uściślenia, odpowiednie dla przewidzianych projektem robót, uwzględniające wymagania Zamawiającego oraz konkretne warunki realizacji robót, niezbędne do uzyskania wymaganego standardu i jakości tych robót.

Odstępstwa od wymagań podanych w niniejszej specyfikacji mogą mieć miejsce tylko w przypadkach prostych robót o niewielkim znaczeniu, dla których istnieje pewność, że podstawowe wymagania będą spełnione przy zastosowaniu metod wykonania wynikających z doświadczenia oraz uznanych reguł i zasad sztuki budowlanej.

1.4. Przedmiot i zakres robót objętych ST

Ustalenia zawarte w niniejszej specyfikacji technicznej (ST) dotyczą zasad wykonywania i odbioru robót związanych z:

- układaniem kabli i przewodów elektrycznych, w tym szynoprzewodów montowanych poza rozdzielnicami,
- montażem opraw, osprzętu, urządzeń i odbiorników energii elektrycznej,

wraz z przygotowaniem podłoża i robotami towarzyszącymi, dla obiektów kubaturowych oraz obiektów budownictwa inżynieryjnego. ST dotyczy wszystkich czynności mających na celu wykonanie robót związanych z:

- kompletacją wszystkich materiałów potrzebnych do wykonania podanych wyżej prac,
- wykonaniem wszelkich robót pomocniczych w celu przygotowania podłoża (w szczególności roboty murarskie, ślusarsko-spawalnicze montaż elementów osprzętu instalacyjnego itp.),
- ułożeniem wszystkich materiałów w sposób i w miejscu zgodnym z dokumentacją techniczną,
- wykonaniem oznakowania zgodnego z dokumentacją techniczną wszystkich elementów wyznaczonych w dokumentacji,
- ułożeniem drutu stalowego (dla instalacji prowadzonych w rurkach lub kanałach zamkniętych), ułatwiającego docelowe wciąganie zaprojektowanych przewodów (np.

- dla sieci teleinformatycznych),
- wykonaniem oznakowania zgodnego z dokumentacją techniczną wszystkich wyznaczonych kabli i przewodów,
 - przeprowadzeniem wymaganych prób i badań oraz potwierdzenie protokołami kwalifikującymi montowany element instalacji elektrycznej.

1.5. Określenia podstawowe, definicje

Określenia podane w niniejszej specyfikacji technicznej (ST) są zgodne z odpowiednimi normami oraz określeniami podanymi w ST „Wymagania ogólne” Kod CPV 45000000-7, pkt 1.4. a także podanymi poniżej:

Specyfikacja techniczna - dokument zawierający zespół cech wymaganych dla procesu wytwarzania lub dla samego wyrobu, w zakresie parametrów technicznych, jakości, wymogów bezpieczeństwa, wielkości charakterystycznych a także co do nazewnictwa, symboliki, znaków i sposobów oznaczania, metod badań i prób oraz odbiorów i rozliczeń.

Aprobata techniczna - dokument stwierdzający przydatność dane wyrobu do określonego obszaru zastosowania. Zawiera ustalenia techniczne co do wymagań podstawowych wyrobu oraz metodykę badań dla potwierdzenia tych wymagań.

Deklaracja zgodności - dokument w formie oświadczenia wydany przez producenta, stwierdzający zgodność z kryteriami określonymi odpowiednimi aktami prawnymi, normami, przepisami, wymogami lub specyfikacją techniczną dla danego materiału lub wyrobu.

Certyfikat zgodności - dokument wydany przez upoważnioną jednostkę badającą (certyfikującą), stwierdzający zgodność z kryteriami określonymi odpowiednimi aktami prawnymi, normami, przepisami, wymogami lub specyfikacją techniczną dla badanego materiału lub wyrobu.

Część czynna - przewód lub inny element przewodzący, wchodzący w skład instalacji elektrycznej lub urządzenia, który w warunkach normalnej pracy instalacji elektrycznej może być pod napięciem a nie spełnia funkcji przewodu ochronnego (przewody ochronne PE i PEN nie są częścią czynną).

Połączenia wyrównawcze - elektryczne połączenie części przewodzących dostępnych lub obcych w celu wyrównania potencjału.

Kable i przewody - materiały służące do dostarczania energii elektrycznej, sygnałów, impulsów elektrycznych w wybrane miejsce.

Osprzęt instalacyjny do kabli i przewodów - zespół materiałów dodatkowych, stosowanych przy układaniu przewodów, ułatwiający ich montaż oraz dotarcie w przypadku awarii, zabezpieczający przed uszkodzeniami, wytyczający trasy ciągów równoległych przewodów itp.

Grupy materiałów stanowiących osprzęt instalacyjny do kabli i przewodów:

- przepusty kablone i osłony krawędzi,
- drabinki instalacyjne,
- koryta i korytka instalacyjne,
- kanały i listwy instalacyjne,
- rury instalacyjne,
- kanały podłogowe,
- systemy mocujące,

- puszki elektroinstalacyjne,
- końcówki kablowe, zaciski i konektory,
- pozostały osprzęt (oznaczniki przewodów, linki nośne i systemy naciągowe, dławice, złączki i szyny, zaciski ochronne itp.).

Urządzenia elektryczne - wszelkie urządzenia i elementy instalacji elektrycznej przeznaczone do wytwarzania, przekształcania, przesyłania, rozdziału lub wykorzystania energii elektrycznej.

Odbiorniki energii elektrycznej - urządzenia przeznaczone do przetwarzania energii elektrycznej w inną formę energii (światło, ciepło, energię mechaniczną itp.).

Klasa ochronności - umowne oznaczenie, określające możliwości ochronne urządzenia, ze względu na jego cechy budowy, przy bezpośrednim dotyku.

Oprawa oświetleniowa (elektryczna) - kompletne urządzenie służące do przymocowania i połączenia z instalacją elektryczną jednego lub kilku źródeł światła, ochrony źródeł światła przed wpływami zewnętrznymi i ochrony środowiska przed szkodliwym działaniem źródła światła a także do uzyskania odpowiednich parametrów świetlnych (bryła fotometryczna, luminacja) , ułatwia właściwe umiejscowienie i bezpieczną wymianę źródeł światła, tworzy estetyczne formy wymagane dla danego typu pomieszczenia. Elementami dodatkowymi są osłony lub elementy ukierunkowania źródeł światła w formie : klosza, odbłyśnika, rastra, abażuru.

Stopień ochrony IP - określona w PN-EN 60529:2003, umowna miara ochrony przed dotykiem elementów instalacji elektrycznej oraz przed przedostaniem się ciał stałych, wnikaniem cieczy (szczególnie wody) i gazów, a którą zapewnia odpowiednia obudowa.

Obwód instalacji elektrycznej - zespół elementów połączonych pośrednio lub bezpośrednio ze źródłem energii elektrycznej za pomocą chronionego przed przetężeniem wspólnym zabezpieczeniem, kompletu odpowiednio połączonych przewodów elektrycznych. W skład obwodu elektrycznego wchodzi przewody pod napięciem, przewody ochronne oraz wszelkie urządzenia zmieniające parametry elektryczne obwodu, rozdzielcze, sterownicze i sygnalizacyjne, związane z danym punktem zasilania w energię (zabezpieczeniem).

Przygotowanie podłoża - zespół czynności wykonywanych przed zamocowaniem osprzętu instalacyjnego, urządzenia elektrycznego, odbiornika energii elektrycznej, układaniem kabli i przewodów mający na celu zapewnienie możliwości ich zamocowania zgodnie z dokumentacją; .

Do prac przygotowawczych tu zalicza się następujące grupy czynności:

- Wiercenie wiercenie i przebijanie otworów przelotowych i nieprzelotowych,
- Kucie kucie bruzd i wnęk,
- Osadzanie osadzanie kołków w podłożu, w tym ich wstrzeliwanie,
- Montażu montaż uchwytów do rur i przewodów,
- Montaż montaż konstrukcji wsporczych do korytek, drabinek, instalacji wiązkowych, szynoprzewodów,
- Montaż montaż korytek, drabinek, listew i rur instalacyjnych,
- Oczyszczenie oczyszczenie podłoża - przygotowanie do klejenia.

1.6. Ogólne wymagania dotyczące robót

Wykonawca robót jest odpowiedzialny za jakość ich wykonania oraz za zgodność z dokumentacją projektową specyfikacjami technicznymi i poleceniami Inspektora nadzoru. Ogólne wymagania dotyczące robót podano w ST „Wymagania ogólne” Kod CPV 45000000-7, pkt. 1.5.

1.7. Dokumentacja robót montażowych

Dokumentację robót montażowych elementów instalacji elektrycznej stanowią:

- projekt budowlany i wykonawczy w zakresie wynikającym z rozporządzenia Ministra Infrastruktury z 02.09.2004 r. w sprawie szczegółowego zakresu i formy dokumentacji projektowej, specyfikacji technicznych wykonania i odbioru robót budowlanych oraz programu funkcjonalno-użytkowego (Dz. U. z 2004 r. Nr 202, póź. 2072 zmian Dz. U. z 2005 r. Nr 75, póź. 664),
- specyfikacje techniczne wykonania i odbioru robót (obligatoryjne w przypadku zamówień publicznych), sporządzone zgodnie z rozporządzeniem Ministra Infrastruktury z dnia 02.09.2004 r. w sprawie szczegółowego zakresu i formy dokumentacji projektowej, specyfikacji technicznych wykonania i odbioru robót budowlanych oraz programu funkcjonalno-użytkowego (Dz. U. z 2004 r. Nr 202, póź. 2072 zmian Dz. U. z 2005 r. Nr 75, póź. 664),
- dziennik budowy prowadzony zgodnie z rozporządzeniem Ministra Infrastruktury z dnia 26 czerwca 2002 r. w sprawie dziennika budowy, montażu i rozbiórki, tablicy informacyjnej oraz ogłoszenia zawierającego dane dotyczące bezpieczeństwa pracy i ochrony zdrowia (Dz. U. z 2002 r. Nr 108, póź. 953 z późniejszymi zmianami),
- dokumenty świadczące o dopuszczeniu do obrotu i powszechnego lub jednostkowego zastosowania użytych wyrobów budowlanych, zgodnie z ustawą z 16 kwietnia 2004 r. o wyrobach budowlanych (Dz. U. z 2004 r. Nr 92, póź. 881), karty techniczne wyrobów lub zalecenia producentów dotyczące stosowania wyrobów,
- protokoły odbiorów częściowych, końcowych oraz robót zanikających i ulegających zakryciu z załączonymi protokołami z badań kontrolnych,
- dokumentacja powykonawcza (zgodnie z art. 3, pkt 14 ustawy Prawo budowlane z dnia 7 lipca 1994 r. - Dz. U. z 2003 r. Nr 207, póź. 2016 z późniejszymi zmianami).

Montaż elementów instalacji elektrycznej należy wykonywać na podstawie dokumentacji projektowej i szczegółowej specyfikacji technicznej wykonania i odbioru robót montażowych, opracowanych dla konkretnego przedmiotu zamówienia

2. WYMAGANIA DOTYCZĄCE WŁAŚCIWOŚCI MATERIAŁÓW

Wszelkie nazwy własne produktów i materiałów przywołane w specyfikacji służą ustaleniu pożądanego standardu wykonania i określenia właściwości i wymogów technicznych założonych w dokumentacji technicznej dla projektowanych rozwiązań

Dopuszcza się zamieszczenie rozwiązań w oparciu o produkty (wyroby) innych producentów pod warunkiem:

- spełniania tych samych właściwości technicznych, przedstawienia zamiennych rozwiązań na piśmie (dane techniczne, atesty, dopuszczenia do stosowania, uzyskanie akceptacji projektanta).

2.1. Ogólne wymagania dotyczące właściwości materiałów, ich pozyskiwania i składowania podano w ST „Wymagania ogólne” Kod CPV 45000000-7, pkt. 2

Do wykonania i montażu instalacji, urządzeń elektrycznych i odbiorników energii elektrycznej w obiektach budowlanych należy stosować przewody, kable, osprzęt oraz aparaturę i urządzenia elektryczne posiadające dopuszczenie do stosowania w budownictwie.

Za dopuszczone do obrotu i stosowania uznaje się wyroby, dla których producent lub jego upoważniony przedstawiciel:

- dokonał oceny zgodności z wymaganiami dokumentu odniesienia według określonego systemu oceny zgodności,

- wydał deklarację zgodności z dokumentami odniesienia, takimi jak: zharmonizowane specyfikacje techniczne, normy opracowane przez Międzynarodową Komisję Elektrotechniczną (IEC) i wprowadzone do zbioru Polskich Norm, normy krajowe opracowane z uwzględnieniem przepisów bezpieczeństwa Międzynarodowej Komisji ds. Przepisów Dotyczących Zatwierdzenia Sprzętu Elektrycznego (CEE), aprobaty techniczne,
- oznakował wyroby znakiem CE lub znakiem budowlanym B zgodnie z obowiązującymi przepisami,
- wydał deklarację zgodności z uznanymi regułami sztuki budowlanej, dla wyrobu umieszczonego w określonym przez Komisję Europejską wykazie wyrobów mających niewielkie znaczenie dla zdrowia i bezpieczeństwa,
- wydał oświadczenie, że zapewniono zgodność wyrobu budowlanego, dopuszczonego do jednostkowego zastosowania w obiekcie budowlanym, z indywidualną dokumentacją projektową sporządzoną przez projektanta obiektu lub z nim uzgodnioną.

Zastosowanie innych wyrobów, wyżej nie wymienionych, jest możliwe pod warunkiem posiadania przez nie dopuszczenia do stosowania w budownictwie i uwzględnienia ich w zatwierdzonym projekcie dotyczącym montażu urządzeń elektroenergetycznych w obiekcie budowlanym.

2.2. Rodzaje materiałów

Wszystkie materiały do wykonania instalacji elektrycznej powinny odpowiadać wymaganiom zawartym w dokumentach odniesienia (normach, aprobatkach technicznych).

2.2.1. Kable i przewody

Zaleca się, aby kable energetyczne układane w budynkach posiadały izolację wg wymogów dla rodzaju pomieszczenia i powłokę ochronną.

Jako materiały przewodzące można stosować miedź i aluminium, liczba żył: 1, 3, 4, 5.

Napięcia znamionowe dla linii kablowych: 0,6/1 kV; 3,6/6 kV; 6/10 kV; 8,7/15 kV; 12/20 kV; 18/30 kV, a przekroje żył: 16 do 1000 mm².

Przewody instalacyjne należy stosować izolowane lub z izolacją i powłoką ochronną do układania na stałe, w osłonach lub bez, klejonych bezpośrednio do podłoża lub układanych na linkach nośnych, a także natynkowo, wtynkowo lub pod tynkiem; ilość żył zależy od przeznaczenia danego rodzaju przewodu.

Napięcia znamionowe izolacji wynoszą: 300/300, 300/500, 450/750, 600/1000 V w zależności od wymogów, przekroje układanych przewodów mogą wynosić (0,35) 0,4 do 240 mm², przy czym zasilanie energetyczne budynków wymaga stosowania przekroju minimalnego 1,5 mm².

Jako materiały przewodzące można stosować miedź i aluminium, przy czym dla przekroju żył do 10 mm² należy stosować obowiązkowo przewody miedziane.

Przewody szynowe służą do zasilania wewnętrznych magistrali energetycznych, obsługujących duże rozdzielnice instalacyjne, odbiorniki wielkiej mocy lub ich grupy, obwody rozdzielcze dla dużej liczby odbiorników zamontowanych w ciągach np. zasilanie dużej ilości silników lub opraw oświetleniowych zamontowanych liniowo.

Jako materiały przewodzące szynoprzewodów można stosować miedź i aluminium (aluminium pokryte niklem i ocynowane); szynoprzewody można montować wykonane w obudowie o określonym stopniu ochrony IP lub bez obudowy.

2.2.2. Osprzęt instalacyjny do kabli i przewodów

Przepusty kablowe i osłony krawędzi - w przypadku podziału budynku na strefy pożarowe,

w miejscach przejścia kabli między strefami lub dla ochrony izolacji przewodów przy przejściach przez ścianki konstrukcji wsporczych należy stosować przepusty ochronne. Kable

i przewody układane bezpośrednio na podłodze należy chronić poprzez stosowanie osłon (rury instalacyjne, listwy podłogowe).

Drabinki instalacyjne wykonane z perforowanych taśm stalowych lub aluminiowych jako mocowane systemowo lub samonośne stanowią osprzęt różnych elementów instalacji elektrycznej. Pozwalają na swobodne mocowanie nie tylko kabli i przewodów, ale także innego wyposażenia, dodatkowo łatwo z nich budować skomplikowane ciągi drabinkowe.

Koryta i korytka instalacyjne wykonane z perforowanych taśm stalowych lub aluminiowych lub siatkowe oraz z tworzyw sztucznych w formie prostej lub grzebieniowej o szerokości 50 do 600 mm. Wszystkie rodzaje koryt posiadają bogate zestawy elementów dodatkowych, ułatwiających układanie wg zaprojektowanych linii oraz zapewniające utrudniony dostęp do kabli i przewodów dla nieuprawnionych osób. Systemy koryt metalowych posiadają łączniki łukowe, umożliwiające płynne układanie kabli sztywnych (np. o większych przekrojach żył).

Kanały i listwy instalacyjne wykonane z tworzyw sztucznych, blach stalowych albo aluminiowych lub jako kombinacja metal-tworzywo sztuczne, ze względu na miejsce montażu mogą być ściennie, przypodłogowe, sufitowe, podłogowe; odporne na temperaturę otoczenia w zakresie od - 5 do + 60°C. Wymiary kanałów i listew są zróżnicowane w zależności od decyzji producenta, przeważają płaskie a ich szerokości (10) 16 do 256 (300) mm, jednocześnie kanały o większej szerokości posiadają przegrody wewnętrzne stałe lub mocowane dla umożliwienia prowadzenia różnych rodzajów instalacji w ciągach równoległych we wspólnym kanale lub listwie. Zasady instalowania równoległego różnych sieci przy wykorzystaniu kanałów i listew instalacyjnych należy przyjąć wg zaleceń producenta i zaleceń normy. Kanały pionowe o wymiarach - wysokość 176 do 2800 mm występują w odmianie podstawowej i o podwyższonych wymaganiach estetycznych jako słupki lub kolumny aktywacyjne. Osprzęt kanałów i listew można podzielić na dwie grupy: ułatwiający prowadzenie instalacji oraz pokrywy i stanowiący wyposażenie użytkowe jak gniazda i przyciski

instalacyjne silno- i słaboprądowe, elementy sieci telefonicznych, transmisji danych oraz audio-video.

Rury instalacyjne wraz z osprzętem (rozgałęzienia, tuleje, łączniki, uchwyty) wykonane z tworzyw sztucznych albo metalowe, głównie stalowe - zasadą jest używanie materiałów o wytrzymałości elektrycznej powyżej 2 kV, niepalnych lub trudnozapalnych, które nie podtrzymują płomienia, a wydzielane przez rury w wysokiej temperaturze gazy nie są szkodliwe dla człowieka. Rurowe instalacje wewnętrzne powinny być odporne na temperaturę otoczenia w zakresie od - 5 do + 60°C, a ze względu na wytrzymałość, wymagają stosowania rur z tworzyw sztucznych lekkich i średnich. Jednocześnie podłączenia silników i maszyn narażonych na uszkodzenia mechaniczne należy wykonywać przy użyciu rur stalowych. Dobór średnicy rur instalacyjnych zależy od przekroju poprzecznego kabli i przewodów wciąganych oraz ich ilości wciąganej do wspólnej rury instalacyjnej. Rury z tworzyw sztucznych mogą być gładkie lub karbowane i jednocześnie giętkie lub sztywne; średnice typowych rur gładkich: od 0 16 do 0 63 mm (większe dla kabli o dużych przekrojach żył wg potrzeb do 200 mm²) natomiast średnice typowych rur karbowanych: od 0 16 do 0 54 mm. Rury stalowe czarne, malowane lub ocynkowane mogą być gładkie lub karbowane - średnice typowych rur gładkich (sztywnych): od 0 13 do 0 42 mm, średnice typowych rur karbowanych giętkich: od 0 7 do 0 48 mm i sztywnych od 0 16 do 0 50 mm. Dla estetycznego zamaskowania kabli i przewodów w instalacjach podłogowych stosuje się giętkie osłony kablów - spiralne, wykonane z taśmy lub karbowane rury z tworzyw sztucznych.

Kanały podłogowe poziome o wymiarach - szerokość 200, 250, 300, 350 i 400 mm należy wykonane z tworzyw sztucznych, blach aluminiowych jako perforowane lub pełne. Osprzęt kanałów podłogowych stanowią elementy ułatwiające prowadzenie instalacji oraz pokrywy i podłogowe punkty aktywacyjne (wyposażenie użytkowe) jak ramki i puszk montażowe wraz z wypustami do montażu osprzętu podtynkowego, z pierścieniem \varnothing 45 mm, różnego typu i innego. Montaż kanałów podłogowych może odbywać się w podkładzie betonowym, warstwie wyrównawczej (zatapiane w szlichcie o grubości 40 do 115 mm - z możliwością regulacji do 25 mm rzędnej góry kanału), a także w podłogach pustakowych lub podniesionych.

2.2.3. Systemy mocujące przewody, kable, instalacje wiązkowe i osprzęt

Uchwyty do mocowania kabli i przewodów - klinowane w otworze z elementem trzymającym stałym lub zaciskowym, wbijane i mocowane do innych elementów np. paski zaciskowe lub uchwyty kablowe przykręcane; stosowane głównie z tworzyw sztucznych (niektóre elementy mogą być wykonane także z metali).

Uchwyty do rur instalacyjnych - wykonane z tworzyw i w typowielkościach takich jak rury instalacyjne - mocowanie rury poprzez wciskanie lub przykręcanie (otwarte lub zamknięte).

Puszki elektroinstalacyjne mogą być standardowe i do ścian pustych, służą do montażu gniazd i łączników instalacyjnych, występują jako łączące, przelotowe, odgałęźne lub podłogowe i sufitowe. Wykonane są z materiałów o wytrzymałości elektrycznej powyżej 2 kV, niepalnych lub trudnozapalnych, które nie podtrzymują płomienia, a wydzielane w wysokiej temperaturze przez puszkę gazy nie są szkodliwe dla człowieka, jednocześnie zapewniają stopień ochrony minimalny IP 2X. Dobór typu puszk uzależniony jest od systemu instalacyjnego. Ze względu na system montażu -występują puszki natynkowe, podtynkowe, natynkowo - wtynkowe, podłogowe. W zależności od przeznaczenia puszki muszą spełniać następujące wymagania co do ich wielkości: puszka sprzętowa \varnothing 60 mm, sufitowa lub końcowa \varnothing 60 mm lub 60x60 mm, rozgałęźna lub przelotowa \varnothing 70 mm lub 75 x 75 mm - dwu- trzy- lub czterowejściowa dla przewodów o przekroju żyły do 6 mm². Puszki elektroinstalacyjne do montażu gniazd i

łączników instalacyjnych powinny być przystosowane do mocowania osprzętu za pomocą „pazurków” i / lub wkrętów.

Końcówki kablowe, zaciski i konektory wykonane z materiałów dobrze przewodzących prąd elektryczny jak aluminium, miedź, mosiądz, montowane poprzez zaciskanie, skręcanie lub lutowanie; ich zastosowanie ułatwia podłączanie i umożliwia wielokrotne odłączanie i przyłączanie przewodów do instalacji bez konieczności każdorazowego przygotowania końców przewodu oraz umożliwia systemowe izolowanie za pomocą osłon izolacyjnych.

Pozostały osprzęt - ułatwia montaż i zwiększa bezpieczeństwo obsługi; wyróżnić można kilka grup materiałów: oznaczniki przewodów, dławnice, złączki i szyny, zaciski ochronne itp.

2.2.4. Sprzęt instalacyjny

1. Łączniki ogólnego przeznaczenia wykonane dla potrzeb instalacji podtynkowych, natynkowych i natynkowo-wtynkowych:

- Łączniki podtynkowe powinny być przystosowane do instalowania w puszkach \varnothing 60 mm za pomocą wkrętów lub „pazurków”.
- Łączniki natynkowe i natynkowo-wtynkowe przygotowane są do instalowania bezpośrednio na podłożu (ścianie) za pomocą wkrętów lub przyklejane.
- Zaciski do łączenia przewodów winny umożliwiać wprowadzenie przewodu o przekroju 1,0-2,5 mm².
- Obudowy łączników powinny być wykonane z materiałów niepalnych lub niepodtrzymujących płomienia.

- Podstawowe dane techniczne:
- napięcie znamionowe: 250V; 50 Hz,
- prąd znamionowy: do 10 A,
- stopień ochrony w wykonaniu zwykłym: minimum IP 2X,
- stopień ochrony w wykonaniu szczelnym: minimum IP 44.

2.2.5. Gniazda wtykowe ogólnego przeznaczenia do montażu w instalacjach podtynkowych, natynkowych i natynkowo-wtynkowych:

- Gniazda podtynkowe 1-fazowe powinny zostać wyposażone w styk ochronny i przystosowane do instalowania w puszkach 0 60 mm za pomocą wkrętów lub „pazurków”.
- Gniazda natynkowe i natynkowo-wtynkowe 1-fazowe powinny być wyposażone w styk ochronny i przystosowane do instalowania bezpośredniego na podłożu za pomocą wkrętów lub przyklejane.

Gniazda natynkowe 3-fazowe muszą być przystosowane do 5-cio żyłowych przewodów, w tym do podłączenia styku ochronnego oraz neutralnego.

Zaciski do połączenia przewodów winny umożliwiać wprowadzenie przewodów o przekroju od 1,5-5-6,0 mm² w zależności od zainstalowanej mocy i rodzaju gniazda wtykowego.

Obudowy gniazd należy wykonać z materiałów niepalnych lub niepodtrzymujących płomienia.

Podstawowe dane techniczne gniazd:

- napięcie znamionowe: 250V lub 250V/400V; 50 Hz,
- prąd znamionowy: 10A, 16A dla gniazd 1-fazowych,
- prąd znamionowy: 16A do 63A dla gniazd 3-fazowych,
- stopień ochrony w wykonaniu zwykłym: minimum IP 2X,
- stopień ochrony w wykonaniu szczelnym: minimum IP 44.

2.2.6. Sprzęt oświetleniowy

Montaż opraw oświetleniowych należy wykonywać na podstawie projektu oświetlenia, zawierającego co najmniej:

- dobór opraw i źródeł światła,
- plan rozmieszczenia opraw,
- rysunki sposobu mocowania opraw,
- plan instalacji zasilającej oprawy,
- obliczenie rozkładu natężenia oświetlenia oraz spadków napięcia i obciążeń,
- zasady konserwacji i eksploatacji instalacji oświetleniowej.

Oprawy oświetleniowe należy dobierać z katalogów producentów, odpowiednio do potrzeb oświetleniowych pomieszczenia i warunków środowiskowych - występują w czterech klasach ochronności przed porażeniem elektrycznym oznaczonych O, I, II, III.

Wypusty sufitowe i ściennie powinny być przystosowane do instalowania opraw oświetleniowych, przy czym przekrój przewodów ułożonych na stałe nie może być mniejszy od 1 mm² a napięcie izolacji nie może być mniejsze od 750 V jeśli przewody układane są w rurkach stalowych lub otworach prefabrykowanych elementów budowlanych oraz 300 V w pozostałych przypadkach.

Podział opraw oświetleniowych ze względu na rodzaj źródła światła:

- do żarówek,
- do lamp fluorescencyjnych (światłówek),
- do lamp rtęciowych wysokoprężnych,
- do lamp sodowych,
- do lamp ksenonowych.

Pod względem ochrony przed dotknięciem części opraw będących pod napięciem oraz przedostawaniem się ciał stałych i wody do opraw; nadano oprawom następujące oznaczenie związane ze stopniami ochrony:

- zwykła IP 20
- zamknięta IP 4X
- pyłoodporna IP 5X
- pyłoszczelna I P 6X
- kropłoodporna IP X1
- deszczoodporna I P X3
- bryzgoodporna IP X4
- strugoodporna IP X5
- wodoodporna I P X7
- wodoszczelna I P X8

W praktyce zdarza się, że dobrana oprawa oświetleniowa jednocześnie spełnia wymagania dotyczące ochrony przed wnikaniem ciał stałych i wody np. oprawa OUS 250 o stopniu ochrony IP 64/23 jest oprawą pyłoszczelna i bryzgoodporna w części, gdzie znajduje się lampa oraz zwykłą i deszczoodporna w części, gdzie znajduje się osprzęt. stabilizacyjno-zapłonowy (minimalny wymóg ochronny dla opraw drogowych).

2.3. Warunki przyjęcia na budowę materiałów do robót montażowych

Wyroby do robót montażowych mogą być przyjęte na budowę, jeśli spełniają następujące warunki:

- są zgodne z ich wyszczególnieniem i charakterystyką podaną w dokumentacji projektowej i specyfikacji technicznej (szczegółowej) SST,
- są właściwie oznakowane i opakowane,
- spełniają wymagane właściwości wskazane odpowiednimi dokumentami odniesienia,
- producent dostarczył dokumenty świadczące o dopuszczeniu do obrotu i powszechnego lub jednostkowego zastosowania, a w odniesieniu do fabrycznie przygotowanych prefabrykatów również karty katalogowe wyrobów lub firmowe wytyczne stosowania wyrobów.

Niedopuszczalne jest stosowanie do robót montażowych - wyrobów i materiałów nieznanego pochodzenia.

Przyjęcie materiałów i wyrobów na budowę powinno być potwierdzone wpisem do dziennika budowy.

2.4. Warunki przechowywania materiałów do montażu instalacji elektrycznych

Wszystkie materiały pakowane powinny być przechowywane i magazynowane zgodnie z instrukcją producenta oraz wymaganiami odpowiednich norm.

W szczególności kable i przewody należy przechowywać na bębnach (oznaczenie „B”) lub w krążkach (oznaczenie „K”), końce przewodów producent zabezpiecza przed przedostawaniem się wilgoci do wewnątrz i wyprowadza poza opakowanie dla ułatwienia kontroli parametrów (ciągłość żył, przekrój).

Pozostały sprzęt, osprzęt i oprawy oświetleniowe wraz z osprzętem pomocniczym należy przechowywać w oryginalnych opakowaniach, kartonach, opakowaniach foliowych. Szczególnie należy chronić przed wpływami atmosferycznymi: deszczem, mrozem oraz zawilgoceniem.

Pomieszczenie magazynowe do przechowywania wyrobów opakowanych powinno być suche i zabezpieczone przed zawilgoceniem.

3. WYMAGANIA DOTYCZĄCE SPRZĘTU, MASZYN I NARZĘDZI

3.1. Ogólne wymagania dotyczące sprzętu podano w ST „Wymagania ogólne” Kod CPV 45000000-7, pkt 3

Prace można wykonywać przy pomocy wszelkiego sprzętu zaakceptowanego przez Inspektora nadzoru.

4. WYMAGANIA DOTYCZĄCE TRANSPORTU

4.1. Ogólne wymagania dotyczące transportu podano w ST „Wymagania ogólne” Kod CPV 45000000-7, pkt 4

4.2. Transport materiałów

Podczas transportu materiałów ze składu przyobiekтового na obiekt należy zachować ostrożność aby nie uszkodzić materiałów do montażu. Minimalne temperatury dopuszczające wykonywanie transportu wynoszą dla bębnow: - 15°C i - 5°C dla krążków, ze względu na możliwość uszkodzenia izolacji.

Należy stosować dodatkowe opakowania w przypadku możliwości uszkodzeń transportowych.

5. WYMAGANIA DOTYCZĄCE WYKONANIA ROBÓT

5.1. Ogólne zasady wykonania robót podano w ST „Wymagania ogólne” Kod CPV 45000000-7, pkt 5

Wykonawca jest odpowiedzialny za prowadzenie robót zgodnie z dokumentacją techniczną i umową oraz za jakość zastosowanych materiałów i jakość wykonanych robót.

Roboty winny być wykonane zgodnie z projektem, wymaganiami SST oraz poleceniami inspektora nadzoru.

5.2. Montaż przewodów instalacji elektrycznych

Zakres robót obejmuje:

- przemieszczenie w strefie montażowej,
- złożenie na miejscu montażu wg projektu,
- wyznaczenie miejsca zainstalowania, trasowanie linii przebiegu instalacji i miejsc montażu osprzętu,

- roboty przygotowawcze o charakterze ogólnobudowlanym jak: kucie bruzd w podłożu, przekucia ścian i stropów, osadzenie przepustów, zdejmowanie przykryć kanałów instalacyjnych, wykonanie ślepych otworów poprzez podkucie we wnęce albo kucie ręczne lub mechaniczne, wiercenie mechaniczne otworów w sufitach, ścianach lub podłożach,
- osadzenie kołków osadczych plastikowych oraz dybli, śrub kotwiących lub wsporników, konsoli, wieszaków wraz z zabetonowaniem,
- montaż na gotowym podłożu elementów osprzętu instalacyjnego do montażu kabli i przewodów (pkt 2.2.2.),
- łuki z rur sztywnych należy wykonywać przy użyciu gotowych kolanek lub przez wyginanie rur w trakcie ich układania. Przy kształtowaniu łuku spłaszczenie rury nie może być większe niż 15% wewnętrznej średnicy rury. Najmniejsze dopuszczalne promienie łuku podane są w tabelicy poniżej.

Najmniejsze dopuszczalne promienie łuku

Średnica znamionowa rury (rnm)	18	21	22	28	37	47
Promień łuku (mm)	190	190	250	250	350	450

łączenie rur należy wykonać za pomocą przewidzianych do tego celu złączek (lub przez kielichowanie),

puszki powinny być osadzone na takiej głębokości, aby ich górna (zewnątrzna) krawędź po otynkowaniu ściany była zrównana (zlicowana) z tynkiem,

przed zainstalowaniem należy w puszcze wyciąć wymaganą liczbę otworów dostosowanych do średnicy wprowadzanych rur,

koniec rury powinien wchodzić do środka puszki na głębokość do 5 mm,

wciąganie do rur instalacyjnych i kanałów zakrytych drutu stalowego o średnicy 1,0 do 1,2 mm dla ułatwienia wciągania kabli i przewodów wg dokumentacji projektowej i

specyfikacji technicznej (szczegółowej) SST, układanie (montaż) kabli i przewodów zgodne z ich wyszczególnieniem i charakterystyką podaną w dokumentacji projektowej i specyfikacji technicznej (szczegółowej) SST. W przypadku łatwości wciągania kabli i przewodów, wciąganie drutu prowadzącego, stalowego nie jest konieczne. Przewody muszą być ułożone swobodnie i nie mogą być narażone na naciągi i dodatkowe naprężenia,

- oznakowanie zgodne wytycznymi z dokumentacji projektowej i specyfikacji technicznej (szczegółowej) SST lub normami (PN-EN 60446:2004 Zasady podstawowe i bezpieczeństwa przy współdziałaniu człowieka z maszyną oznaczanie i identyfikacja. Oznaczenia identyfikacyjne przewodów barwami albo cyframi, w przypadku braku takich wytycznych),
- roboty o charakterze ogólnobudowlanym po montażu kabli i przewodów jak: zaprawianie bruzd, naprawa ścian i stropów po przekuciach i osadzeniu przepustów, montaż przykryć kanałów instalacyjnych,
- przeprowadzenie prób i badań zgodnie z PN-IEC 60364-6-61:2000 oraz PN-E-04700:1998/Az1:2000.

5.3. Montaż opraw oświetleniowych i sprzętu instalacyjnego, urządzeń i odbiorników energii elektrycznej

Te elementy instalacji montować w końcowej fazie robót, aby uniknąć niepotrzebnych zniszczeń i zabrudzeń. Oprawy do stropu montować wkrętami zabezpieczonymi antykorozyjnie na kołkach rozporowych plastikowych. Ta sama uwaga dotyczy sprzętu instalacyjnego, urządzeń i odbiorników energii elektrycznej montowanego na ścianach.

Przed zamocowaniem opraw należy sprawdzić ich działanie oraz prawidłowość połączeń.

Źródła światła i zapłoniki do opraw należy zamontować po całkowitym zainstalowaniu opraw.

Należy zapewnić równomierne obciążenie faz linii zasilających przez odpowiednie przyłączanie odbiorów 1-fazowych.

Mocowanie puszek w ścianach i gniazd wtykowych w puszkach powinno zapewniać niezbędną wytrzymałość na wyciąganie wtyczki i gniazda.

Gniazda wtykowe i wyłączniki należy instalować w sposób nie kolidujący z wyposażeniem pomieszczenia.

W sanitariatach należy przestrzegać zasady poprawnego rozmieszczania sprzętu z uwzględnieniem przestrzeni ochronnych.

Położenie wyłączników klawiszowych należy przyjmować takie, aby w całym pomieszczeniu było jednakowe.

Gniazda wtykowe ze stykiem ochronnym należy instalować w takim położeniu, aby styk ten występował u góry.

Przewody do gniazd wtykowych 2-biegunowych należy podłączać w taki sposób, aby przewód fazowy dochodził do lewego bieguna, a przewód neutralny do prawego bieguna.

Przewód ochronny będący żyłą przewodu wielożyłowego powinien mieć izolację będącą kombinacją barwy zielonej i żółtej.

Typy opraw, trasy przewodów oraz sposób ich prowadzenia wykonać zgodnie z planami instalacji i schematami.

5.4. Instalacja połączeń wyrównawczych

Dla uziemienia urządzeń i przewodów, na których nie występuje trwale potencjał elektryczny, należy wykonać instalacje połączeń wyrównawczych. Instalacja ta składa się z połączenia wyrównawczego: głównego (główna szyna wyrównawcza), miejscowego (dodatkowego - dla części przewodzących, jednocześnie dostępnych) i nieuziemionego. Elementem wyrównującym potencjały jest przewód wyrównawczy.

Połączenia wyrównawcze główne i miejscowe należy wybrać łącząc przewody ochronne z częściami przewodzącymi innych instalacji.

Połączenia wyrównawcze główne należy wykonać na najniższej kondygnacji budynku tj. na parterze.

Do głównej szyny uziemiającej podłączyć rury ciepłej i zimnej wody, centralnego ogrzewania itp., sprowadzając je do wspólnego punktu - głównej szyny uziemiającej.

W przypadku niemożności dokonania połączenia bezpośredniego, pomiędzy elementami metalowymi, należy stosować iskierniki.

Dla instalacji połączeń wyrównawczych w rozdzielnicach zasilających zewnętrzne obwody oświetleniowe należy stosować odgromniki zaworowe pomiędzy przewodami fazowymi a uziemieniem instalacji piorunochronnej.

6. KONTROLA JAKOŚCI ROBÓT

6.1. Ogólne zasady kontroli jakości robót podano w ST „Wymagania ogólne” Kod CPV 45000000-7 pkt 6

6.2. Szczegółowy wykaz oraz zakres pomontażowych badań kabli i przewodów zawarty jest w PN-IEC 60364-6-61:2000 i PN-E-04700:1998/Az1:2000

6.3. Ponadto należy wykonać sprawdzenia odbiorcze składające się z oględzin częściowych i końcowych polegających na kontroli:

- zgodności dokumentacji powykonawczej z projektem i ze stanem faktycznym,
- zgodności połączeń z podanymi w dokumentacji powykonawczej,
- stanu kanałów i listew kablowych, kabli i przewodów, osprzętu instalacyjnego do kabli i przewodów, stanu i kompletności dokumentacji dotyczącej zastosowanych materiałów,
- sprawdzenie ciągłości wszelkich przewodów występujących w danej instalacji,
- poprawności wykonania i zabezpieczenia połączeń śrubowych instalacji elektrycznej potwierdzonych protokołem przez wykonawcę montażu,
- poprawności wykonania montażu sprzętu instalacyjnego, urządzeń i odbiorników energii elektrycznej,
- poprawności zamontowania i dokonanej kompletacji opraw oświetleniowych,
- pomiarach rezystancji izolacji,

Rezystancja izolacji obwodów nie powinna być mniejsza niż 50 MO. Rezystancja izolacji poszczególnych obwodów wraz z urządzeniami nie powinna być mniejsza niż 20 MO. Pomiaru należy dokonać miernikiem rezystancji instalacji o napięciu 1 kV.

Po wykonaniu oględzin należy sporządzić protokoły z przeprowadzonych badań zgodnie z wymogami zawartymi w normie PN-IEC 60364-6-61:2000.

6.4. Zasady postępowania z wadliwie wykonanymi robotami i materiałami

Wszystkie materiały, urządzenia i aparaty nie spełniające wymagań podanych w odpowiednich punktach specyfikacji, zostaną odrzucone. Jeśli materiały nie spełniające wymagań zostały wbudowane lub zastosowane, to na polecenie Inspektora nadzoru Wykonawca wymieni je na właściwe, na własny koszt.

Na pisemne wystąpienie Wykonawcy Inspektor nadzoru może uznać wadę za niemającą zasadniczego wpływu na jakość funkcjonowania instalacji i ustalić zakres i wielkość potrąceń za obniżoną jakość.

7. WYMAGANIA DOTYCZĄCE PRZEDMIARU I OBMIARU ROBÓT

7.1. Ogólne zasady przedmiaru i obmiaru podano w ST „Wymagania ogólne” Kod CPV 45000000-7, pkt 7

7.2. Szczegółowe zasady przedmiaru i obmiaru robót montażowych instalacji elektrycznej

Obmiaru robót dokonuje się z natury (wykonanej roboty) przyjmując jednostki miary odpowiadające zawartym w dokumentacji i tak:

- dla osprzętu montażowego dla kabli i przewodów: szt., kpi., m,
- dla kabli i przewodów: m,
- dla sprzętu łącznikowego: szt., kpi.,
- dla oprav oświetleniowych: szt., kpi.,
- dla urządzeń i odbiorników energii elektrycznej: szt., kpi.

8. ODBIÓR ROBÓT

8.1. Ogólne zasady odbioru robót podano w ST „Wymagania ogólne” Kod CPV 45000000-7, pkt 8

8.2. Warunki odbioru instalacji i urządzeń zasilających 8.2.1. Odbiór międzyoperacyjny Odbiór międzyoperacyjny przeprowadzany jest po zakończeniu danego etapu robót mających wpływ na wykonanie dalszych prac.

Odbiorowi takiemu mogą podlegać m.in.:

- przygotowanie podłoża do montażu kabli i przewodów, łączników, gniazd, oprav oświetleniowych, urządzeń i odbiorników energii elektrycznej oraz innego osprzętu,
- instalacja, której pełne wykonanie uwarunkowane jest wykonaniem robót przez inne branże lub odwrotnie, gdy prace innych branż wymagają zakończenia robót instalacji elektrycznej np. zasilanie pomp.

8.2.2. Odbiór częściowy

Należy przeprowadzić badanie pomontażowe częściowe robót zanikających oraz elementów urządzeń, które ulegają zakryciu (np. wszelkie roboty zanikające), uniemożliwiając ocenę prawidłowości ich wykonania po całkowitym ukończeniu prac.

Podczas odbioru należy sprawdzić prawidłowość montażu oraz zgodność z obowiązującymi przepisami i projektem:

- wydzielonych instalacji wtynkowych i podtynkowych,

8.2.3. Odbiór końcowy

Badania pomontażowe jako techniczne sprawdzenie jakości wykonanych robót należy przeprowadzić po zakończeniu robót elektrycznych przed przekazaniem użytkownikowi urządzeń zasilających.

Zakres badań obejmuje sprawdzenie:

- dla napięć do 1 kV pomiar rezystancji izolacji instalacji,
- dla napięć powyżej 1 kV pomiar rezystancji izolacji instalacji oraz sprawdzenie oznaczenia kabla, ciągłości żył i zgodności faz, próba napięciowa kabla. Badania napięciem probierczym wykonuje się tylko jeden raz.

Parametry badań oraz sposób przeprowadzenia badań są określone w normach PN-IEC 60364-6-61:2000 i PN-E-04700:1998/Az1:2000.

Wyniki badań trzeba zamieścić w protokole odbioru końcowego.

9. PODSTAWA ROZLICZENIA ROBÓT

9.1. Ogólne ustalenia dotyczące podstawy rozliczenia robót podano w ST „Wymagania ogólne” Kod CPV 45000000-7, pkt 9

9.2. Zasady rozliczenia i płatności

Rozliczenie robót montażowych instalacji elektrycznych może być dokonane jednorazowo po wykonaniu pełnego zakresu robót i ich końcowym odbiorze lub etapami określonymi w umowie, po dokonaniu odbiorów częściowych robót.

Ostateczne rozliczenie umowy pomiędzy zamawiającym a wykonawcą następuje po dokonaniu odbioru pogwarancyjnego.

Podstawę rozliczenia oraz płatności wykonanego i odebranego zakresu robót stanowi wartość tych robót obliczona na podstawie:

- określonych w dokumentach umownych (ofercie) cen jednostkowych i ilości robót zaakceptowanych przez zamawiającego lub
- ustalonej w umowie kwoty ryczałtowej za określony zakres robót.

Ceny jednostkowe wykonania, robót instalacji elektrycznych lub kwoty ryczałtowe obejmujące roboty instalacyjne uwzględniają również:

- przygotowanie stanowiska roboczego,
- dostarczenie do stanowiska roboczego materiałów, narzędzi i sprzętu,
- obsługę sprzętu nie posiadającego etatowej obsługi,
- ustawienie i przestawienie drabin oraz lekkich rusztowań przesławnych umożliwiających wykonanie robót na wysokości do 4 m (jeśli taka konieczność występuje),
- usunięcie wad i usterek oraz naprawienie uszkodzeń powstałych w czasie robót
- uporządkowanie miejsca wykonywania robót,
- usunięcie pozostałości, resztek i odpadów materiałów w sposób podany w specyfikacji technicznej szczegółowej,
- likwidację stanowiska roboczego.

W kwotach ryczałtowych ujęte są również koszty montażu, demontażu i pracy rusztowań niezbędnych do wykonania robót na wysokości do 4 m od poziomu terenu.

Przy rozliczaniu robót według uzgodnionych cen jednostkowych koszty niezbędnych rusztowań mogą być uwzględnione w tych cenach lub stanowić podstawę oddzielnej płatności. Sposób rozliczenia kosztów montażu, demontażu i pracy rusztowań koniecznych do wykonywania robót na wysokości powyżej 4 m, należy ustalić w postanowieniach pkt. 9 specyfikacji technicznej (szczełowej) SST robót w zakresie instalacji oraz oprav elektrycznych opracowanej dla realizowanego przedmiotu zamówienia.

10. DOKUMENTY ODNIESIENIA

10.1. Normy

PN-IEC 60364-1:2000

Instalacje elektryczne w obiektach budowlanych. Zakres, przedmiot i wymagania podstawowe.

PN-IEC 60364-4-41:2000

Instalacje elektryczne w obiektach budowlanych. Ochrona bezpieczeństwa. Ochrona przeciwporażeniowa.

PN-IEC 60364-4-42:1999

Instalacje elektryczne w obiektach budowlanych. Ochrona bezpieczeństwa. Ochrona przed skutkami oddziaływania cieplnego.

PN-IEC 60364-4-43:1999

Instalacje elektryczne w obiektach budowlanych, bezpieczeństwa. Ochrona przed prądem przetężeniowym.

PN-IEC 60364-4-46:1999

Instalacje elektryczne w obiektach budowlanych, bezpieczeństwa. Odłączanie izolacyjne i łączenie.

PN-IEC 60364-4-47:2001

Instalacje elektryczne w obiektach budowlanych. Ochrona dla zapewnienia bezpieczeństwa. Stosowanie środków ochrony dla zapewnienia bezpieczeństwa. Postanowienia ogólne. Środki ochrony przed porażeniem prądem elektrycznym.

PN-IEC 60364-5-51:2000

Instalacje elektryczne w obiektach budowlanych. Dobór i montaż wyposażenia elektrycznego. Postanowienia ogólne.

PN-IEC 60364-5-52:2002

Instalacje elektryczne w obiektach elektrycznego. Oprzewodowanie.

PN-IEC 60364-5-523:2001

Instalacje elektryczne w obiektach budowlanych. Dobór i montaż wyposażenia elektrycznego. Obciążalność prądowa długotrwała przewodów.

PN-IEC 60364-5-53:2000

Instalacje elektryczne w obiektach budowlanych. Dobór i montaż wyposażenia elektrycznego. Aparatura rozdzielcza i sterownicza.

PN-IEC 60364-5-54:1999

Instalacje elektryczne w obiektach budowlanych. Dobór i montaż wyposażenia elektrycznego. Uziemienia i przewody ochronne.

PN-IEC 60364-5-559:2003

Instalacje elektryczne w obiektach budowlanych. Dobór i montaż wyposażenia elektrycznego. Inne wyposażenie. Oprawy oświetleniowe i instalacje oświetleniowe.

PN-IEC 60364-5-56:1999

Instalacje elektryczne w obiektach budowlanych. Dobór i montaż wyposażenia elektrycznego. Instalacje bezpieczeństwa.

PN-IEC 60364-6-61:2000

Instalacje elektryczne w obiektach budowlanych. Sprawdzanie. Sprawdzanie odbiorcze.

PN-IEC 60364-7-701:1999

Instalacje elektryczne w obiektach budowlanych. Wymagania dotyczące specjalnych instalacji lub lokalizacji. Pomieszczenia wyposażone w wannę lub/i basen natryskowy.

PN-IEC 60364-7-702:1999

Instalacje elektryczne w obiektach budowlanych. Wymagania dotyczące specjalnych instalacji lub lokalizacji. Baseny pływackie i inne.

PN-IEC 60364-7-702:1999/Ap1:2002

Instalacje elektryczne w obiektach budowlanych. Wymagania dotyczące specjalnych instalacji lub lokalizacji. Baseny pływackie i inne.

PN-IEC 60364-7-704:1999

Instalacje elektryczne w obiektach budowlanych. Wymagania dotyczące specjalnych instalacji lub lokalizacji. Instalacje na terenie budowy i rozbiórki.

PN-IEC 60364-7-705:1999

Instalacje elektryczne w obiektach budowlanych. Wymagania dotyczące specjalnych instalacji lub lokalizacji. Instalacje elektryczne w gospodarstwach rolniczych i ogrodniczych.

PN-IEC 60898:2000

Sprzęt elektroinstalacyjny. Wyłączniki do zabezpieczeń przetężeniowych instalacji domowych i podobnych.

PN-EN 50146:2002 (U)

Wyposażenie do mocowania kabli w instalacji elektrycznych.

PN-EN 60445:2002

Zasady podstawowe i bezpieczeństwa przy współdziałaniu człowieka z maszyną oznaczanie i identyfikacja. Oznaczenia identyfikacyjne zacisków urządzeń i zakończeń żył przewodów oraz ogólne zasady systemu alfanumerycznego.

PN-EN 60446-2004

Zasady podstawowe i bezpieczeństwa przy współdziałaniu człowieka z maszyną oznaczanie i identyfikacja. Oznaczenia identyfikacyjne przewodów barwami albo cyframi.

PN-EN 60529-2003

Stopnie ochrony zapewnianej przez obudowy (Kod IP).

PN-EN 60664-1:2003 (U)

Koordinacja izolacji urządzeń elektrycznych w układach niskiego napięcia. Część 1: Zasady, wymagania i badania.

PN-EN 60670-1:2005 (U)

Puszki i obudowy do sprzętu elektroinstalacyjnego do użytku domowego i podobnego. Część 1: Wymagania ogólne

PN-EN 60799:2004

Sprzęt elektroinstalacyjny. Przewody przyłączeniowe i przewody pośredniczące.

PN-EN 60898-1:2003 (U)

Sprzęt elektroinstalacyjny. Wyłączniki do zabezpieczeń przetężeniowych instalacji domowych i podobnych. Część 1: Wyłączniki do obwodów prądu przemiennego.

PN-EN 60898-1:2003/A1:2005 (U)

Sprzęt elektroinstalacyjny. Wyłączniki do zabezpieczeń przetężeniowych instalacji domowych i podobnych. Część 1: Wyłączniki do obwodów prądu przemiennego (Zmiana A1).

PN-EN 60898-1:2003/AC:2005 (U)

Sprzęt elektroinstalacyjny. Wyłączniki do zabezpieczeń przetężeniowych instalacji domowych i podobnych. Część 1: Wyłączniki do obwodów prądu przemiennego.

PN-EN 61008-1:2005 (U)

Sprzęt elektroinstalacyjny. Wyłączniki różnicowoprądowe bez wbudowanego zabezpieczenia nadprądowego do użytku domowego i podobnego (RCCB). Część 1:

Postanowienia ogólne.

PN-EN 61009-1:2005 (U)

Sprzęt elektroinstalacyjny. Wyłączniki różnicowoprądowe z wbudowanym zabezpieczeniem nadprądowym do użytku domowego i podobnego (RCBO). Część 1: Postanowienia ogólne.

PN-E-04700:1998

Urządzenia i układy elektryczne w obiektach elektroenergetycznych. Wytyczne przeprowadzania pomontażowych badań odbiorczych.

PN-E-04700:1998/Az1:2000

Urządzenia i układy elektryczne w obiektach elektroenergetycznych. Wytyczne przeprowadzania pomontażowych badań odbiorczych (Zmiana Az1).

PN-E-93207,'1998

Sprzęt elektroinstalacyjny. Odgałęźniki instalacyjne i płytki odgałęźne na napięciu do 750 V do przewodów o przekrojach do 50 mm². Wymagania i badania.

PN-E-93207:1998/Az1:1999

Sprzęt elektroinstalacyjny. Odgałęźniki instalacyjne i płytki odgałęźne na napięciu do 750 V do przewodów o przekrojach do 50 mm². Wymagania i badania (Zmiana Az1).

PN-E-93210:1998

Sprzęt elektroinstalacyjny. Automaty schodowe na znamionowe napięcie robocze 220 V i 230 V i prądy znamionowe do 25 A. Wymagania i badania.

PN-90/E-05029

Kod do oznaczania barw.

10.2. Ustawy

- Ustawa z dnia 16 kwietnia 2004 r. o wyrobach budowlanych (Dz. U. z 2004 r. Nr 92, póź. 881).
- Ustawa z dnia 7 lipca 1994 r. Prawo budowlane (Dz. U. z 2003 r. Nr 207, póź. 2016 z późn. zmianami).

10.3. Rozporządzenia

- Rozporządzenie Ministra Infrastruktury z dnia 02.09.2004 r. w sprawie szczegółowego zakresu i formy dokumentacji projektowej, specyfikacji technicznych wykonania i odbioru robót budowlanych oraz programu funkcjonalno-użytkowego (Dz. U. z 2004 r. Nr 202, póź. 2072, zmiana Dz. U. z 2005 r. Nr 75, póź. 664).
- Rozporządzenie Ministra Infrastruktury z dnia 26.06.2002 r. w sprawie dziennika budowy, montażu i rozbiórki, tablicy informacyjnej oraz ogłoszenia zawierającego dane dotyczące bezpieczeństwa pracy i ochrony zdrowia (Dz. U. z 2002 r. Nr 108, póź. 953 z późniejszymi zmianami).
- Rozporządzenie Ministra Infrastruktury z dnia 11 sierpnia 2004 r. w sprawie sposobów deklarowania zgodności wyrobów budowlanych oraz sposobu znakowania ich znakiem budowlanym (Dz. U. z 2004 r. Nr 198, póź. 2041).
- Rozporządzenie Ministra Infrastruktury z 11 sierpnia 2004 r. w sprawie systemów oceny zgodności, wymagań, jakie powinny spełniać notyfikowane jednostki uczestniczące w ocenie zgodności oraz sposobu oznaczenia wyrobów budowlanych oznakowania CE (Dz. U. Nr 195, póź. 2011).

10.4. Inne dokumenty i instrukcje

- Warunki techniczne wykonania i odbioru robót budowlano-montażowych (tom I, część 4) Arkady, Warszawa 1990 r.
- Warunki techniczne wykonania i odbioru robót budowlanych ITB część D: Roboty instalacyjne. Zeszyt 1: Instalacje elektryczne i piorunochronne w budynkach mieszkalnych. Warszawa 2003 r.
- Warunki techniczne wykonania i odbioru robót budowlanych ITB część D: Roboty instalacyjne. Zeszyt 2: Instalacje elektryczne i piorunochronne w budynkach użyteczności publicznej. Warszawa 2004 r.
- Specyfikacja techniczna wykonania i odbioru robót budowlanych. Wymagania ogólne. Kod CPV 45000000-7. Wydanie II, OWEOB Promocja - 2005 r.
- Poradnik monter elektryka WNT Warszawa 1997 r.

Przedmiar Robót

1. WEWNĘTRZNA LINIA ZASILAJĄCA

1	Wykucie ręcznie bruzd dla przewodów wtykowych na podłożu z cegły	35,00 m
2	Przewody kabelkowe o łącznym przekroju żył do 30 mm ² układane p.t.w gotowych bruzdach w podłożu innym niż beton	35,00 m
3	Montaż końcówek przez zaciskanie. Przekrój żył do 16 mm ²	10,00 szt.

2. TABLICE

4	Montaż skrzynek i rozdzielnic skrzynkowych o masie do 10 kg wraz z konstrukcją mocowaną przez przykręcenie do gotowego podłoża - Tablica - RS	1,00 szt.
5	Montaż skrzynek i rozdzielnic skrzynkowych o masie do 10 kg wraz z konstrukcją mocowaną przez przykręcenie do gotowego podłoża - Tablica - SW	1,00 szt.
6	Przygotowanie podłoża betonowego do zabudowania aparatów o ilości otworów mocujących do 4. kucie mechaniczne pod kołki rozporowe plastikowe	2,00 szt.

3. WEWNĘTRZNA INSTALACJA ELEKTRYCZNA

7	Montaż na gotowym podłożu łączników podtynkowych jednobiegunowych w puszcze instalacyjnej	14,00 szt.
8	Montaż do gotowego podłoża gniazd wtyczkowych podtynkowych 2-biegunowych podwójnych z uziemieniem w puszkach - podwójne	13,00 szt.
9	Montaż do gotowego podłoża gniazd wtyczkowych podtynkowych 2-biegunowych z uziemieniem w puszkach - bryzgoszczelne	3,00 szt.

10	Montaż na gotowym podłożu puszek podtynkowych bakelitowych o średnicy do 60 mm o ilości wylotów 1. sposób mocowania gips-cement	30,00 szt.
11	Przygotowanie podłoża pod osprzęt instalacyjny. Mocowanie osprzętu na zaprawie cementowej lub gipsowej, wykonanie ślepych otworów mechanicznie w cegle	30,00 szt.
12	Przygotowanie podłoża ceglanego pod oprawy oświetleniowe-przykręcane. Mocowanie na kołkach kotwiących, dwa mocowania	33,00 kpl
13	Montaż opraw świetłkowych typ PACYFIK 196 2 X TL-D 58W - lub równorzędne	14,00 kpl
14	Montaż opraw świetłkowych typ PACYFIK 196 2 X TL-D58W - z wkładem awaryjnym - lub równorzędne	2,00 kpl
15	Montaż opraw świetłkowych typ PACYFIK FCW 196 2 X PL-L18W EI PI - lub równorzędne	1,00 kpl
16	Montaż opraw świetłkowych typ SPORTING 3 x 58W(THORN) - lub równorzędne	14,00 kpl
17	Montaż opraw świetłkowych typ PK 109 - lub równorzędne	7,00 kpl
18	Kompletowanie opraw świetłkowych do 120 W	33,00 szt.
19	Przewody kabelkowe płaskie typu YDYp-750 V układane w tynku do innego podłoża. Łączny przekrój żył do 7,5 mm ² - YDY 5X2,5 mm ²	210,00 m
20	Przewody kabelkowe płaskie typu YDYp-750 V układane w tynku do innego podłoża. Łączny przekrój żył do 7,5 mm ² - YDY 5X1,5mm ²	35,00 m
21	Przewody kabelkowe płaskie typu YDYp-750 V układane w tynku do innego podłoża. Łączny przekrój żył do 7,5 mm ² - YDY 3X1,5mm ²	370,00 m
22	Przewody kabelkowe płaskie typu YDYp-750 V układane w tynku do innego podłoża. Łączny przekrój żył do 7,5 mm ² -YDY 3X2,5mm ²	320,00 m
23	Przewody kabelkowe płaskie typu YDYp-750 V układane w tynku do innego podłoża. Łączny przekrój żył do 7,5 mm ² -YDY 2X1mm ²	35,00 m
24	Sprawdzenie i pomiar obwodu elektrycznego niskiego napięcia. Obwód o ilości faz - 1	14,00 pomia
25	Sprawdzenie samoczynnego wylączania zasilania. Następną próbą działania wylącznika różnicowoprądowego	14,00 próba

4. INSTALACJA ODGROMOWA

26	Montaż zwodów poziomych nienaprzężanych z pręta o średnicy do 10 mm, na dachu stromym pokrytym blachą	400,00 m
----	---	----------

27	Wykucie mechanicznie bruzd dla rur RIP 16, RIS 16, RL 22 o średnicy do 47 mm na podłożu z cegły	50,00 m
28	Rury winidurowe o średnicy do 47 mm układane p.t.w betonie w gotowych bruzdach, bez zaprawiania bruzd	50,00 m
29	Zwody pionowe z drutu o śr. 8 mm wciągane do rur.	50,00 m
30	Ręczne wykucie wnęki w podłożu ceglany, objętość do 0,25 dm ³	6,00 szt.
31	Montaż na gotowym podłożu puszek 140 X 140 z tworzywa sztucz. - pod złącza kontrolne odgromowe - analogia	6,00 szt.
32	Montaż złącz kontrolnych w instalacji uziemiającej lub odgromowej. Połączenie drut-płaskownik	6,00 szt.
33	Montaż złączy do rynny okapowej na dachu w instalacji uziemiającej lub odgromowej	12,00 szt.
34	Łączenie pręta o średnicy do 10 mm na dachu za pomocą złączy skręcanych, uniwersalnych, krzyżowych	20,00 szt.
35	Układanie bednarki o przekroju do 120 mm ² w rowach kablowych	20,00 m
36	Łączenie przewodów uziemiających przez spawanie, wykonanie spawu w wykopie. Przewód z bednarki o przekroju 120 mm ²	6,00 szt.
37	Badanie instalacji odgromowej - pomiar pierwszy	3,00 pomia

2009-03-10

Inwestor:
URZĄD GMINY DRAWSKO
UL. POWSTAŃCÓW WKP. 121
64 - 773 DRAWSKI MŁYN

Wykonawca:

Przedmiar Robót

Nazwa budowy: SALA WIEJSKA – ROZBUDOWA W DRAWSKIM MŁYNIU

Kod budowy: 45310000 -3

Adres budowy: DRAWSKI MŁYN DZ. NR. 778, 64 - 733 DRAWSKI MŁYN

Obiekt: SALA WIEJSKA

Rodzaj robót: ELEKTRYCZNE

Nr. Umowy:

Data oprac.: 2009-03-10

Umowa z dnia: 2009-03-10

Załączniki:

Podstawa opracowania:

Waluta: PLN

Przedmiar Robót

1. WEWNĘTRZNA LINIA ZASILAJĄCA

1	Wykucie ręcznie bruzd dla przewodów wtynkowych na podłożu z cegły	35,00 m
2	Przewody kabelkowe o łącznym przekroju żył do 30 mm ² układane p.t.w gotowych bruzdach w podłożu innym niż beton	35,00 m
3	Montaż końcówek przez zaciskanie. Przekrój żył do 16 mm ²	10,00 szt.

2. TABLICE

4	Montaż skrzynek i rozdzielnic skrzynkowych o masie do 10 kg wraz z konstrukcją mocowaną przez przykręcenie do gotowego podłoża - Tablica - RS	1,00 szt.
5	Montaż skrzynek i rozdzielnic skrzynkowych o masie do 10 kg wraz z konstrukcją mocowaną przez przykręcenie do gotowego podłoża - Tablica - SW	1,00 szt.
6	Przygotowanie podłoża betonowego do zabudowania aparatów o ilości otworów mocujących do 4. kucie mechaniczne pod kolki rozporowe plastikowe	2,00 szt.

3. WEWNĘTRZNA INSTALACJA ELEKTRYCZNA

7	Montaż na gotowym podłożu łączników podtynkowych jednobiegunowych w puszcze instalacyjnej	14,00 szt.
8	Montaż do gotowego podłoża gniazd wtyczkowych podtynkowych 2-biegunowych podwójnych z uziemieniem w puszkach - podwójne	13,00 szt.
9	Montaż do gotowego podłoża gniazd wtyczkowych podtynkowych 2-biegunowych z uziemieniem w puszkach - bryzgoszczelne	3,00 szt.
10	Montaż na gotowym podłożu puszek podtynkowych bakelitowych o średnicy do 60 mm o ilości wylotów 1. sposób mocowania gips-cement	30,00 szt.
11	Przygotowanie podłoża pod osprzęt instalacyjny. Mocowanie osprzętu na zaprawie cementowej lub gipsowej, wykonanie ślepych otworów mechanicznie w cegle	30,00 szt.
12	Przygotowanie podłoża ceglanego pod oprawy oświetleniowe-przykręcane. Mocowanie na kołkach kotwiących, dwa mocowania	33,00 kpl
13	Montaż opraw świetłówkowych typ PACYFIK 196 2 X TL-D 58W - lub równorzędne	14,00 kpl
14	Montaż opraw świetłówkowych typ PACYFIK 196 2 X TL-D58W - z wkładem awaryjnym - lub równorzędne	2,00 kpl
15	Montaż opraw świetłówkowych typ PACYFIK FCW 196 2 X PL-L18W EI PI - lub równorzędne	1,00 kpl
16	Montaż opraw świetłówkowych typ SPORTING 3 x 58W(THORN) - lub równorzędne	14,00 kpl
17	Montaż opraw świetłówkowych typ PK 109 - lub równorzędne	7,00 kpl
18	Kompletowanie opraw świetłówkowych do 120 W	33,00 szt.

19	Przewody kabelkowe płaskie typu YDYp-750 V układane w tynku do innego podłoża. Łączny przekrój żył do 7,5 mm ² - YDY 5X2,5 mm ²	210,00 m
20	Przewody kabelkowe płaskie typu YDYp-750 V układane w tynku do innego podłoża. Łączny przekrój żył do 7,5 mm ² - YDY 5X1,5 mm ²	35,00 m
21	Przewody kabelkowe płaskie typu YDYp-750 V układane w tynku do innego podłoża. Łączny przekrój żył do 7,5 mm ² - YDY 3X1,5 mm ²	370,00 m
22	Przewody kabelkowe płaskie typu YDYp-750 V układane w tynku do innego podłoża. Łączny przekrój żył do 7,5 mm ² - YDY 3X2,5 mm ²	320,00 m
23	Przewody kabelkowe płaskie typu YDYp-750 V układane w tynku do innego podłoża. Łączny przekrój żył do 7,5 mm ² - YDY 2X1 mm ²	35,00 m
24	Sprawdzenie i pomiar obwodu elektrycznego niskiego napięcia. Obwód o ilości faz - 1	14,00 pomia
25	Sprawdzenie samoczynnego wyłączenia zasilania. Następną próbą działania wyłącznika różnicowoprądowego	14,00 próba

4. INSTALACJA ODGROMOWA

26	Montaż zwodów poziomych nienaprzężanych z pręta o średnicy do 10 mm, na dachu stromym pokrytym blachą	400,00 m
27	Wykucie mechanicznie bruzd dla rur RIP 16, RIS 16, RL 22 o średnicy do 47 mm na podłożu z cegły	50,00 m
28	Rury winidurowe o średnicy do 47 mm układane p.t.w betonie w gotowych bruzdach, bez zaprawiania bruzd	50,00 m
29	Zwody pionowe z drutu o śr. 8 mm wciągane do rur.	50,00 m
30	Ręczne wykucie wnęki w podłożu ceglany, objętość do 0,25 dm ³	6,00 szt.
31	Montaż na gotowym podłożu puszek 140 X 140 z tworzywa sztucz. - pod złącza kontrolne odgromowe - analogia	6,00 szt.
32	Montaż złącz kontrolnych w instalacji uziemiającej lub odgromowej. Połączenie drut-płaskownik	6,00 szt.
33	Montaż złączy do rynny okapowej na dachu w instalacji uziemiającej lub odgromowej	12,00 szt.
34	Łączenie pręta o średnicy do 10 mm na dachu za pomocą złączy skręcanych, uniwersalnych, krzyżowych	20,00 szt.
35	Układanie bednarki o przekroju do 120 mm ² w rowach kablowych	20,00 m
36	Łączenie przewodów uziemiających przez spawanie, wykonanie spawu w wykopie. Przewód z bednarki o przekroju 120 mm ²	6,00 szt.
37	Badanie instalacji odgromowej - pomiar pierwszy	3,00 pomia

ZAWARTOŚĆ OPRACOWANIA

1. Odpis uprawnień i oświadczenia

2. Opis techniczny

1 Podstawa opracowania

2 Zakres opracowania

3 Charakterystyka ogólna

4 Zasilanie elektryczne

5. Rozdział energii elektrycznej

6. Opis instalacji

7. Ochrona od porażeń

8. Uwagi końcowe

9. Informacja BIOS

3. Rysunki:

rys. nr 1 rzut parteru instalacja elektryczna

rys nr 2 rzut dachu instalacja odgromowa

rys. nr 3 schemat ideowy

PLAN INSTALACJI ODGROMOWEJ

RZUT PRZYZIEMIA, ZAPLECZE SOCJALNE

	64-920 Piła; ul. Bydgoska 33/5 e-mail: biuro@kontur.pila.pl tel./ fax: 067 212 - 77 - 00 tel. (067) 215 - 51 - 81	STADIUM P.B.
	OBIEKT Rozbudowa i nadbudowa sali gimnastycznej na działce nr.778 na obszarze wsi Drawski Młyn w gminie Drawsko	BRANŻA ARCH.
INWESTOR Urząd Gminy Drawsko ul. Powstańców Wkp. 121 64-773 Drawsko	REWIZJA -	DATA 01.2009
PROJEKTOWAŁ: mgr inż. ZBIGNIEW SOLAK uprawnienia budowlane do projektowania w specjalności elektrycznej bez ograniczeń NN-8345/1284/88	SPRAWDZIŁ: mgr inż. ZBIGNIEW JANKUN uprawnienia budowlane do projektowania w specjalności elektrycznej bez ograniczeń GP-8345/1284/88	SKALA 1:100
		NR RYS. 2
		działka 778

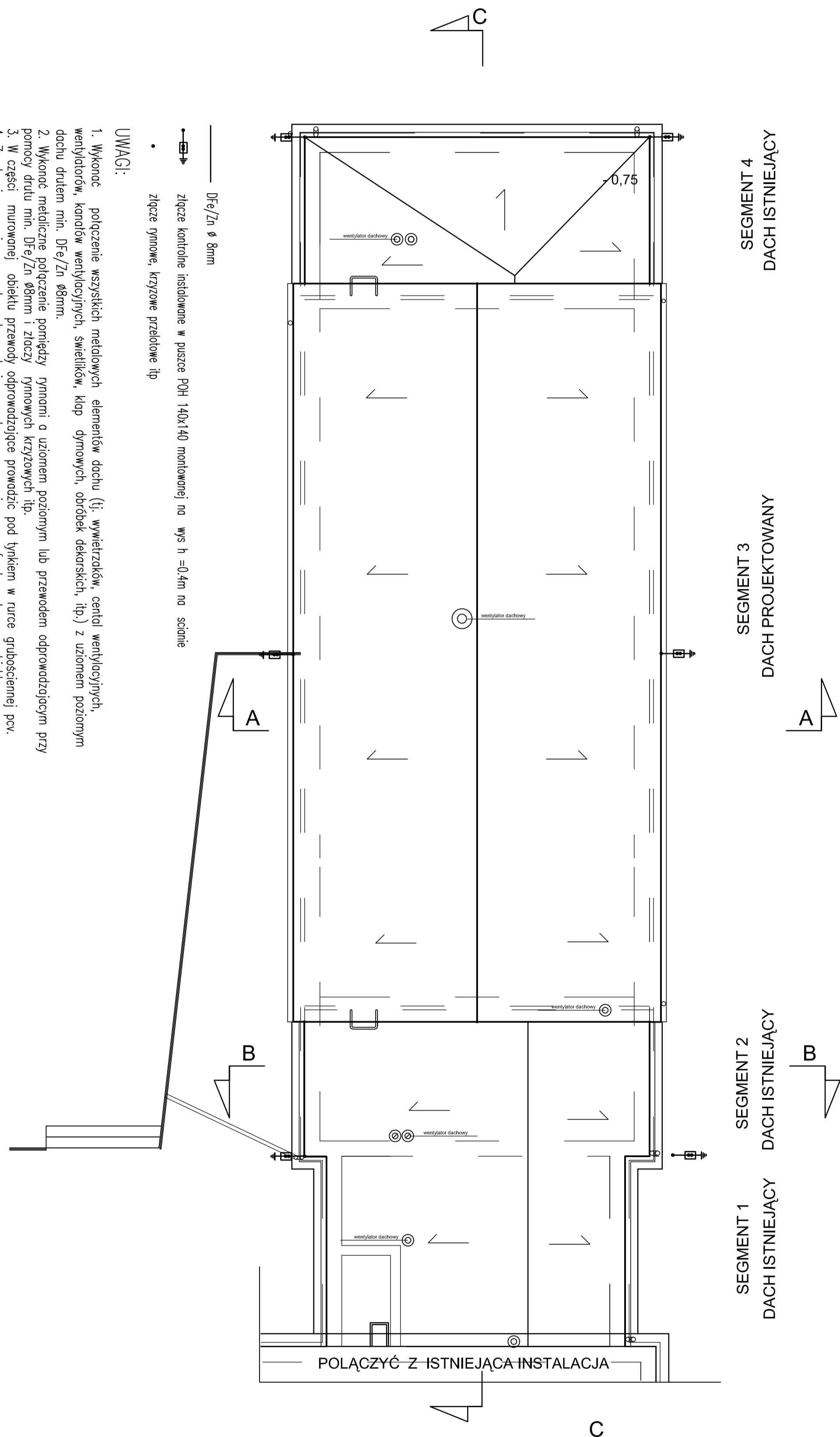

- UWAGI:**
- Wykonać połączenie wszystkich metalowych elementów dachu (tj. wywierzchołków, central wentylacyjnych, wentylatorów, karniów wentylacyjnych, świetlików, klap dymowych, obróbek dekarskich, itp.) z poziomem poziomym dachu drutem min. Dfe/Zn \varnothing 8mm.
 - Wykonać metaliczne połączenie pomiędzy rynnami o uziołnem poziomym lub przewodem odprowadzającym przy pomocy drutu min. Dfe/Zn \varnothing 8mm i złoczy rynnowych krzyżowych itp.
 - W części murowanej obiektu przewody odprowadzające prowadzić pod tynkiem w rurce grubościenniej pcw.
 - Zwody pionowe i przewody odprowadzające polaczyć z uziołnem fundamentowym obiektu
- Do połączeń wykorzystywać bednorkę FeZn 30 x 4

- złotce kontrolne instalowane w puszcze POH 140x140 montowanej na wys h = 0,4m na ścianie
- złotce rynnowe, krzyżowe przelotowe itp

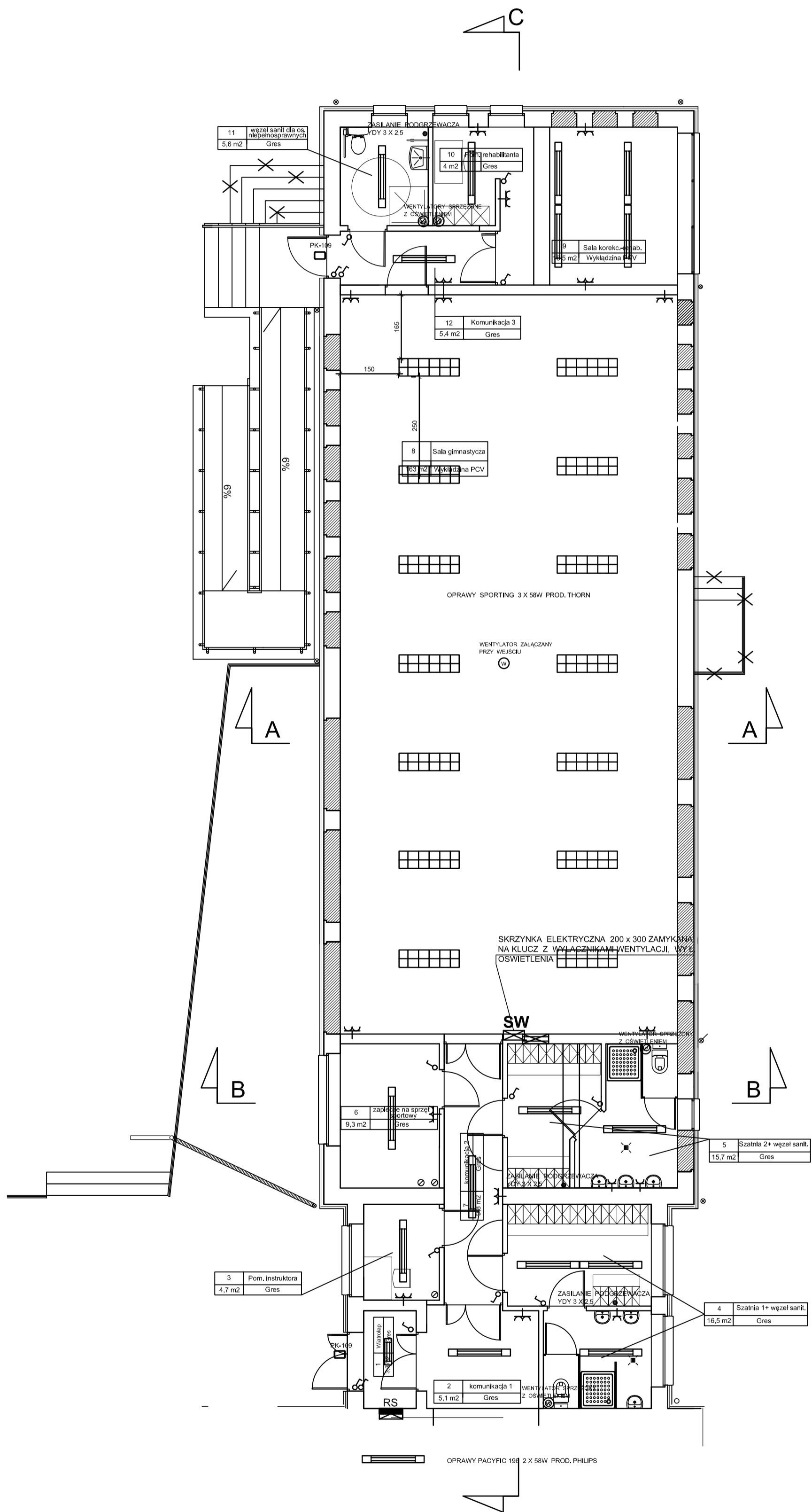

PLAN INSTALACJI ELEKTRYCZNEJ

C

RZUT PRZYZIEMIA, ZAPLECZE SOCJALNE



64-920 Piła; ul. Bydgoska 33/B
 e-mail: biuro@kontur.pila.pl
 tel./ fax: (067) 212 - 77
 tel: (067) 215 -

STADIUM
 P.B.
 - 00
 BRANŻA
 ARCH.

OBIEKT	Rozbudowa i nadbudowa sali gimnastycznej na działce nr.778 na obszarze wsi Drawski Młyn w gminie Drawsko	REWIZJA	-
INWESTOR	Urząd Gminy Drawsko ul. Powstańców Wkp. 121 64-773 Drawsko	DATA	01.2009

PROJEKTOWAŁ:
 mgr inż. ZBIGNIEW SOLAK
 uprawnienia budowlane do projektowania w specjalności elektrycznej bez ograniczeń
 NN-8345/1284/88

SPRAWDZIŁ:
 mgr inż. ZBIGNIEW JANKUN
 uprawnienia budowlane do projektowania w specjalności elektrycznej bez ograniczeń
 GP-8345/1284/88

SKALA	1:100, 1:50
NR RYS.	1
działka	778

Piła, dnia 31.01.2009r.

OŚWIADCZENIE

Zgodnie z artykułem 20 ust.4 z dnia 07.07.1994r.- „Prawo budowlane” /Dz.U. z 2003r. Nr 207, poz 2016 z późniejszymi zmianami /, oświadczam że projekt budowlany:

„Instalacje elektryczne Sala wiejska - rozbudowa w Drawskim Młynie przewidzianego do realizacji na działce nr. ew. **778** położonej **we wsi Drawski Młyn** , której investorem jest **Urząd Gminy Drawsko** został sporządzony i sprawdzony zgodnie z obowiązującymi przepisami oraz zasadami wiedzy technicznej .

Sprawdzający:

Projektant:

mgr inż.. Zbigniew Jankun

mgr inż.. Zbigniew Solak

**OPIS TECHNICZNY
DO PROJEKTU INSTALACJI ELEKTRYCZNYCH WEWNĘTRZNYCH DLA GIMNAZJUM NR 1**

1.0. PODSTAWA OPRACOWANIA

- Zlecenie Inwestora,
- uzgodnienia międzybranżowe,
- Rzuty architektoniczne,
- Obowiązujące przepisy i normy PN/E.

2.0. ZAKRES OPRACOWANIA

- Instalacja elektryczna wewnętrzna część sportowa;
- Instalacja elektryczna wewnętrzna zasilanie wentylacji

3.0. CHARAKTERYSTYKA OGÓLNA BUDYNKU

Obiekt posiada starą instalację aluminiową częściowo wymienioną.
Na obecnym etapie całość instalacji podtynkowej powinna być wymieniona wraz z tablicami rozdzielczymi.

4.0. ZASILANIE ELEKTRYCZNE

4.1 Zasilanie elektryczne

Budynek gimnazjum zasilany jest z tablicy głównej usytuowanej w pomieszczeniu dyżurki. Z rozdzielni zasilane są poszczególne rozdzielnie piętrowe. W chwili obecnej w rozdzielni widać częste efekty palenia się instalacji łącznie z wypalonymi miejscami w ołycie rezoteksowej. Rozdzielnie powinny zostać zmodernizowane

5.0. ROZDZIAŁ ENERGII ELEKTRYCZNEJ

Dla potrzeb modernizowanej części projektuje się trzy rozdzielnie zasilające obwody projektowane. Rozdzielnia RW zasilana bezpośrednio z tablicy głównej. Rozdzielnie RS i RS1 zasilane z RW przewodem YDY 5 x 6. Z rozdzielni RW zasilic obwody wentylatorów natomiast w rozdzielni umieścić regulatory RMT. Przewody zasilające prowadzić jak na rzutach 1,2,3 w korytku kablowym PCV. Rozdzielnie umiejscowic obok rozdzielni istniejącej. Rozdzielnia w wykonaniu wnątkowym z zamknięciem.

Rozdzielnia RS zasilala część sportową obiektu. Rozdzielnie usytuować jak na rys 2. Obwody i przekroje przewodów je zasilających podano na schemacie ideowym.

Rozdzielnia RS1 zasila wentylacje i neoluksy szt 6 .
Instalacje zasilajace wykonać jako Pt , umiejscowienie regulatorów podano na rys 3.

6.0. OPIS INSTALACJI CZĘŚCI SPORTOWEJ

Instalację oświetleniową wykonać jako p/t przewodami YDYp 1,5 (rnm2] 750 [V] wielożyłowymi. W łazienkach, W.C. stosować osprzęt instalacyjny szczelny. Łączniki instalować na wys 1,4m od posadzki, gniazda wtykowe na wys 0,6m

Do wszystkich wypustów oświetleniowych doprowadzić przewód ochronny PE.

Na Sali sportowej zamontować powtórnie oprawy oświetleniowe ze zwróceniem szczególnej uwagi na sztywne mocowanie ich w stropie podwieszonym . Wszystkie łączniki i przyciski usytuować w skrzynce jak na rys 2 z zamknięciem. Klucze dostępne tylko dla nauczycieli. Starą instalację zdemontować w jej miejsce położyć przewody o przekrojach wynikających ze schematu ideowego. Całość wykonać jako instalację Pt.

Na korytarzu do oprawy środkowej zamontować wkład awaryjny 3h.

7.0. OCHRONA OD PORAŻEŃ PRĄDEM ELEKTRYCZNYM

Podstawową ochronę od porażeń prądem elektrycznym zapewnia izolacja robocza kabli, przewodów i systemu obudów aparatury oraz osprzętu elektrycznego.

Dodatkowa ochrona od porażeń prądem elektrycznym zapewniona jest dzięki samoczynnemu wyłączeniu zasilania obwodów odbiorczych zrealizowanemu na wyłącznikach różnicowo - prądowych typu P304 oraz P302 prod. LEGRAND.

Połączenia wyrównawcze stanowią uzupełniającą ochronę od porażeń prądem elektrycznym w budynku

8.0. UW AGI KOŃCOWE

Niezależnie od uwag niniejszego opracowania prace instalacyjne wykonać zgodnie z PBUE; PNIE oraz obowiązującymi przepisami .

W procesie realizacji możliwe jest zastosowanie urządzeń i aparatury dowolnej firmy, równorzędnych technicznie, o takich samych parametrach, pod warunkiem zachowania standardu jakościowego nie gorszego niż przywołany w dokumentacji. Ewentualne zmiany projektowe spowodowane różnicą zastosowanego w wyniku przetargu wyposażenia, materiałów i aparatury obciążają Wykonawcę.

9.0 INFORMACJA DOTYCZĄCA BEZPIECZEŃSTWA I OCHRONY ZDROWIA DO UWZGLĘDNIENIA W BIOZ

Szczególną uwagę należy zwrócić przy wykonywaniu prac: instalacji odgromowej na dachu i ścianach pionowych instalacji elektrycznej z drabin wykonywaniu pomiarów elektrycznych pod napięciem przy uruchamianiu instalacji (włączenie pod napięcie)

Pracownicy wykonujący instalacje elektryczne muszą posiadać odpowiednie uprawnienia kwalifikacyjne do wykonywania prac.

SCHEMAT IDEOWY ZASILANIA

RS

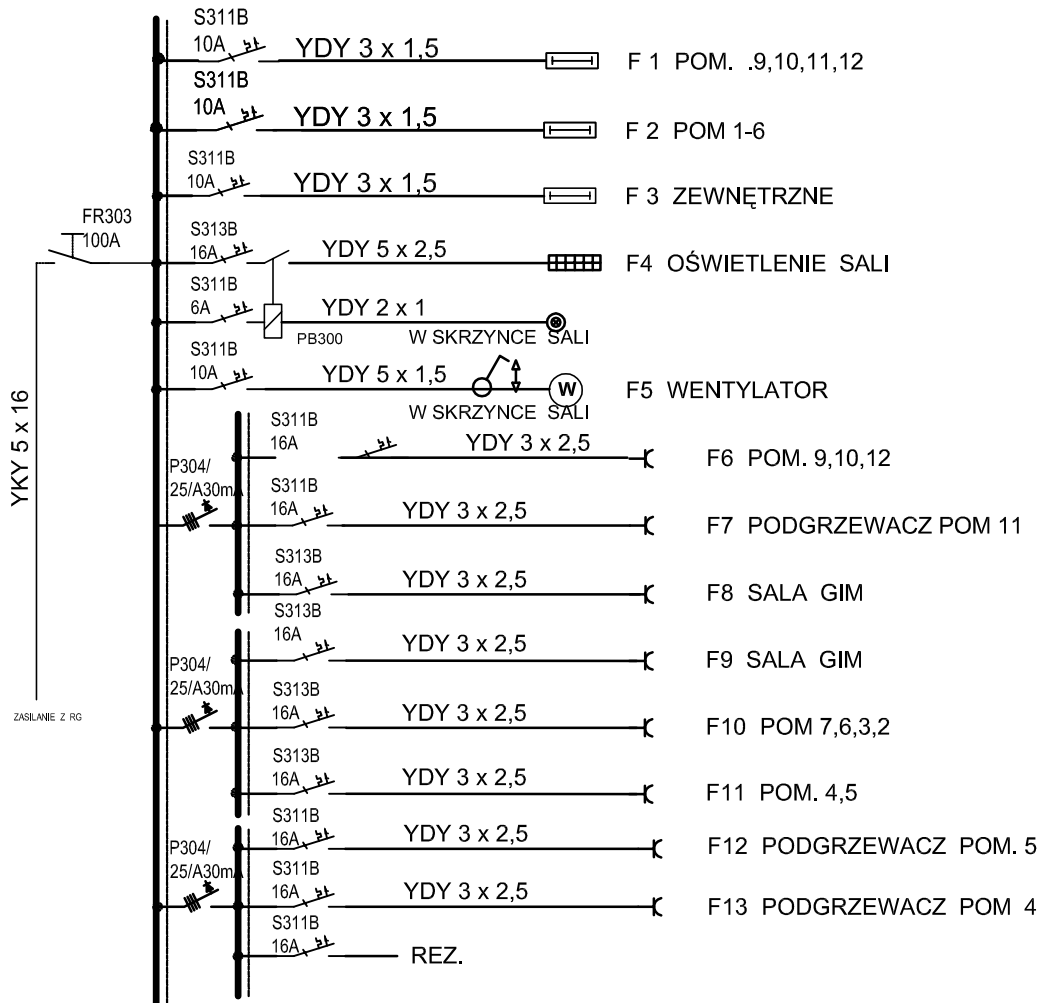

UKŁAD TN-S

DODATKOWA OCHRONA SZYBKIE WYŁĄCZENIE

RZUT PRZYZIEMIA, ZAPLECZE SOCJALNE

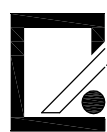

KONTUR
studium architektury

64-920 Piła; ul. Bydgoska 33/5
e-mail: biuro@kontur.pila.pl
tel./ fax: 067 212 - 77 - 00
tel. (067) 215 - 51 - 81

STADIUM
P.B.

BRANŻA
ARCH.

REWIZJA
-

DATA
01.2009

SKALA

NR RYS.
3

działka
778

OBIEKT Rozbudowa i nadbudowa sali gimnastycznej na działce nr.778 na obszarze wsi Drawski Młyn w gminie Drawsko

INWESTOR Urząd Gminy Drawsko ul. Powstańców Wkp. 121 64-773 Drawsko

PROJEKTOWAŁ:
mgr inż. ZBIGNIEW SOLAK
uprawnienia budowlane do projektowania w specjalności elektrycznej bez ograniczeń
NN-8345/1284/88

SPRAWDZIŁ:
mgr inż. ZBIGNIEW JANKUN
uprawnienia budowlane do projektowania w specjalności elektrycznej bez ograniczeń
GP-8345/1284/88

DOKUMENTACJA BUDOWLANA

**PROJEKT: SALA WIEJSKA - ROZBUDOWA
W DRAWSKIM MŁYNIE**

**ADRES: Drawski Młyn dz. Nr 779
64-733 Drawsko**

**INWESTOR: Urząd Gminy Drawsko
Ul. Powstańców Wkp. 121
64-773 Drawsko**

STADIUM: Projekt Budowlano-wykonawczy

**BRANŻA: Elektryczna
Instalacje elektryczne wewnętrzne**

Projektował :

mgr inż.
Zbigniew Solak

Sprawdził :

mgr inż.
Zbigniew Jankun

Piła, styczeń 2009 r

DOKUMENTACJA BUDOWLANA

**PROJEKT: SALA WIEJSKA - ROZBUDOWA
W DRAWSKIM MŁYNIE**

**ADRES: Drawski Młyn dz. Nr 779
64-733 Drawsko**

**INWESTOR: Urząd Gminy Drawsko
Ul. Powstańców Wkp. 121
64-773 Drawsko**

STADIUM: Projekt Budowlano-wykonawczy

**BRANŻA: Elektryczna
Instalacje elektryczne wewnętrzne**

Projektował :

mgr inż.
Zbigniew Solak

Sprawdził :

mgr inż.
Zbigniew Jankun

Piła, styczeń 2009 r

DOKUMENTACJA BUDOWLANA

**PROJEKT: SALA WIEJSKA - ROZBUDOWA
W DRAWSKIM MŁYNIE**

**ADRES: Drawski Młyn dz. Nr 779
64-733 Drawsko**

**INWESTOR: Urząd Gminy Drawsko
Ul. Powstańców Wkp. 121
64-773 Drawsko**

STADIUM: Projekt Budowlano-wykonawczy

**BRANŻA: Elektryczna
Instalacje elektryczne wewnętrzne**

Projektował :

mgr inż.
Zbigniew Solak

Sprawdził :

mgr inż.
Zbigniew Jankun

Piła, styczeń 2009 r

DOKUMENTACJA BUDOWLANA

**PROJEKT: SALA WIEJSKA - ROZBUDOWA
W DRAWSKIM MŁYNIE**

**ADRES: Drawski Młyn dz. Nr 779
64-733 Drawsko**

**INWESTOR: Urząd Gminy Drawsko
Ul. Powstańców Wkp. 121
64-773 Drawsko**

STADIUM: Projekt Budowlano-wykonawczy

**BRANŻA: Elektryczna
Instalacje elektryczne wewnętrzne**

Projektował :

mgr inż.
Zbigniew Solak

Sprawdził :

mgr inż.
Zbigniew Jankun

DOKUMENTACJA BUDOWLANA

**PROJEKT: SALA WIEJSKA - ROZBUDOWA
W DRAWSKIM MŁYNIE**

**ADRES: Drawski Młyn dz. Nr 779
64-733 Drawsko**

**INWESTOR: Urząd Gminy Drawsko
Ul. Powstańców Wkp. 121
64-773 Drawsko**

STADIUM: Projekt Budowlano-wykonawczy

**BRANŻA: Elektryczna
Instalacje elektryczne wewnętrzne**

Projektował :

mgr inż.
Zbigniew Solak

Sprawdził :

mgr inż.
Zbigniew Jankun

DOKUMENTACJA BUDOWLANA

**PROJEKT: SALA WIEJSKA - ROZBUDOWA
W DRAWSKIM MŁYNIE**

**ADRES: Drawski Młyn dz. Nr 779
64-733 Drawsko**

**INWESTOR: Urząd Gminy Drawsko
Ul. Powstańców Wkp. 121
64-773 Drawsko**

STADIUM: Projekt Budowlano-wykonawczy

**BRANŻA: Elektryczna
Instalacje elektryczne wewnętrzne**

Projektował :

mgr inż.
Zbigniew Solak

Sprawdził :

mgr inż.
Zbigniew Jankun

